

Критерии выбора:	Рабочее пространство	Класс нагрузки	Класс скорости	Класс точности	
	Объём	40 кг	1 м/с	0,1 мм	

Описание

Области применения	Вариант конструкции
<ul style="list-style-type: none"> Позиционирование объектов Манипулирование Укладка 	<p>вертикально (V1¹)</p>



Abbildung enthält optionale Ausstattung

© Systec G 4182.1

3-х осевая система для позиционирования особо тяжёлых грузов с высокой скоростью.

Кинематика(Система линейных модулей) состоит из линейных узлов с зубчатоременным приводом, позиционноконтролируемых серводвигателей и высокоточного планетарного механизма. Вертикальный привод координатного перемещения(ПКП) снабжён удерживающим тормозом. Обе параллельные направляющие(3-ей оси)приводятся в движение посредством синхронизационного вала. Для этой СУ возможны различные варианты, вариант С² позволяет также траекторный режим(постоянная скорость движения по заданной траектории).

Конфигурация системы

Кинематика	Ось 1	Ось 2	Ось 3
Направляющие	Высокопрочный алюминиевый профиль со встроенными закалёнными стальными стержнями; Направляющие полозья с безлюфтовыми роликами	Высокопрочный алюминиевый профиль со встроенными закалёнными стальными стержнями; Направляющие полозья с безлюфтовыми роликами	Высокопрочный алюминиевый профиль со встроенными закалёнными стальными стержнями; Направляющие полозья с безлюфтовыми роликами
Тип привода	Зубчатый ремень	Зубчатый ремень	Зубчатый ремень
Двигатель	Серводвигатель с кодировщиком приращений высокого разрешения	Серводвигатель с кодировщиком приращений высокого разрешения	Серводвигатель с кодировщиком приращений высокого разрешения
Трасса кабелей	Свободная (L ¹); Цепь (K ²)		
Поперечное сечение кабель-канала²			
Система управления	comfort (R²)		eco (S¹)
Тип			
Оборудование	3-х осевое упр-ние, упр-ние «от пункта к пункту» (P) или по траектории(C ²) с 3D линейной- и круговой интерполяцией; сборка на одной монтажной панели; по 8 цифровых входов и выходов с 24 В-управляющим напр., расширяемо ²		
Драйвер двигателя	Отдельный модуль, подключён к СУ по CAN-шине, рассчитан для серводвигателей		
Технолог. функции	«От пункта к пункту» (P ¹); Синхронное перемещение ПКП (M ²); Управление траекторией(C ²)		
Электр. соединения	230 В / 50 - 60 Гц		230 В / 50 - 60 Гц (Трансформатор поставляется,должен устанавливаться отдельно)
Управление	Программируемый терминал управления, встроен в дверь коммутационного шкафа; LCD 4 строки x 20 знаков; 8 LED; 24 кнопки; кнопка авар. откл.; тумблер Вкл./Выкл.		нет
Дополнительные устройства	Без доп. уст-в (O ¹); встроенные ручное кол. прокрутки и доминирующий потенциометр(H ²); внешний Джойстик (J ²)		Без доп. уст-в (O ¹); внешний Джойстик (J ²)
Полевые шины	Без возможности подключения (O ¹); Profibus (P ²); CANopen (A ²)		
ПО			
Рабочая программа	С возм-тью оперативного управления(необх. доп. устр-ва ³), установочного прохода;с функциями обеспечения надёжности, извещения об ошибке, прогр-мым временем ожидания, опроса сенсоров и актуаторов,ввода контура ² , упр-ния траекторией дв-ния ²		
Среда разработки	Удобная среда разработки(MotionBasic IDE) под Windows; содержит редактор с выделением синт-х конструкций, компилятор, отладчик программного кода; прямое влияние на систему посредством программы Online-управления, средства ввода в эксплуатацию;редак-ние флэш-программы;DLL для интеграции в Windows-приложения;C-Library для интеграции в Linux -приложения		
Прикладная пр-ма	Поставляемая в комплекте программа-образец(программный код) может быть легко адаптирована посредством MotionBasic Среды разработки(IDE), которая также принадлежит пакету поставки		
Windows(98,2000,XP)	Без Online-панели управления(O ¹);с простой Online-п/у(S ³);ввод контура(K ²);технологически ориентир-ная панель(T ²)		

1 Основной вариант 2 Опционально

Технические данные

Эксплуатационные характеристики и допустимые нагрузки

Нагрузка/Сила	40 кг/450Н	Макс. Статическая нагрузка на исп. элемент(ТСП) на Оси ❶	$F_1 = 1900 \text{ Н}$	$M_1 = 90 \text{ Нм}$	
Скорость	1 м/с		$F_2 = 3000 \text{ Н}$	$M_2 = 110 \text{ Нм}$	
Класс точности	0,1 мм		$F_k = 1700 \text{ Н}$	$M_k = 150 \text{ Нм}$	
Ускорение	10 м/с ²		Экспл-ный тип	S1 (пригодна для непрерывной эксплуатации)	

Размеры

Кинематика

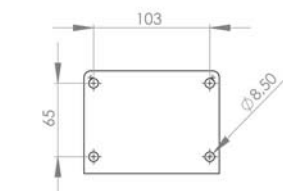
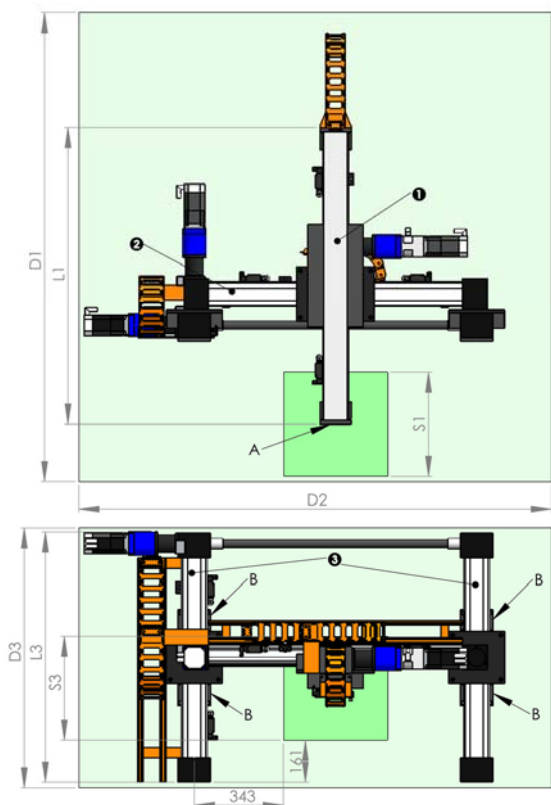

А: Поверхность сопряжения с исполнительным элементом

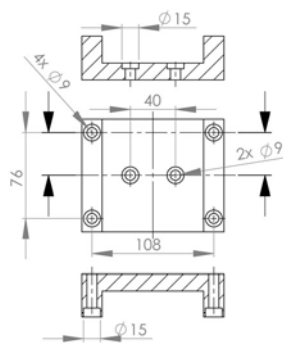

В: Крепёжный кронштейн

Пояснения:

- Опционально
- S Рабочая область
- D Размеры DriveSet
- L Длина

G 4186.1 © Systec

Управление

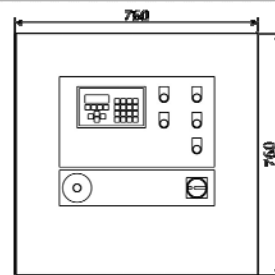

comfort-система(R²): Укомплектованный коммутационный шкаф со свободным пр-ом для собственных встраиваемых сетевых устройств; содержит элементы управления и аварийный выключатель

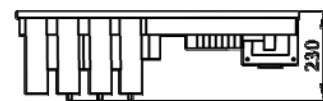
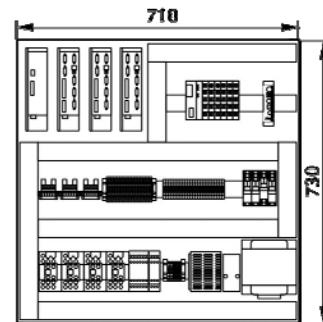

есо-система(S¹): Модуль для размещения в к.л. коммутационном шкафу, без элементов управления(требуется дополнительный источник питания)

Код	Ось ❶				Ось ❷				Ось ❸			
	S1 [мм]	L1 [мм]	D1 [мм]	G1 [кг]	S2 [мм]	L2 [мм]	D2 [мм]	G2 [кг]	S3 [мм]	L3 [мм]	D3 [мм]	G3 [кг]
0	160	902	1322	25,8	160	1378	1578	30,6	160	725	765	48,9
1	250	992	1502	26,6	250	1468	1668	31,3	250	815	855	50,3
2	320	1062	1642	27,1	320	1538	1738	31,9	320	885	925	51,4
3	400	1142	1802	27,8	400	1618	1818	32,5	400	965	1005	52,7
4	500	-	-	-	500	1718	1918	33,3	500	1065	1105	54,4
5	630	-	-	-	630	1848	2048	34,4	630	1195	1235	56,5
6	800	-	-	-	800	2018	2218	35,7	800	1365	1405	59,2
7	1000	-	-	-	1000	-	-	-	1000	1565	1605	62,5
8	1250	-	-	-	1250	-	-	-	1250	1815	1855	66,5
9	1500	-	-	-	1500	-	-	-	1500	2065	2105	70,6
Макс.	400	1142	1802	27,8	800	2018	2218	35,7	2000	2565	2605	78,7

1 Основной вариант 2 Опционально